

Corker

Herzog & de Meuron, 2022

ClassiCon

Classic Contemporary Design



Warm, erdend, gleichzeitig stabil und flexibel einsetzbar: Der Corker ist eines dieser Universaltalente, die in jedem Wohnbereich eine gute Figur machen. Egal ob als zusätzliche Sitzgelegenheit oder Beistelltisch. Dabei spielt der in drei Größen erhältliche Kork-Hocker nicht nur in seiner Namens-, sondern auch Formgebung mit der eigenen Beschaffenheit: Es waren die Umrisse eines Flaschenkorkens, die bei seiner Gestaltung als Inspiration dienten. Beinahe könnte man den Corker als Pop-Art-Objekt verstehen, so direkt bezieht er sich durch seine Vergrößerung auf den unserer Alltagskultur entnommenen Gegenstand. Seinen Ursprung hat der Corker im Londoner Serpentine Gallery Pavillon von 2012. Die Gestaltung des temporären Sommerpavillons erfolgte in dem Jahr als Gemeinschaftsprojekt des Architekturbüros Herzog & de Meuron sowie des chinesischen Künstlers, Designers und Architekten Ai Weiwei. Der Hocker war Teil des Gesamtkonzepts. So zeitlos der Corker in Funktion und Gestaltung ist, so zukunftsweisend ist seine Materialbeschaffenheit: Der in Portugal zur Produktion verwendete Kork stammt aus lokaler, nachhaltiger Waldwirtschaft, ist langlebig und zu einhundert Prozent recycelbar. Zugleich verdankt das Möbel ihm seine einladend samtige Haptik.

Chaud, terreux, tout en étant stable et flexible : Le Corker est l'un de ces multitalents qui font bonne figure dans tous les séjours. Que ce soit en guise de siège ou de table d'appoint. Le tabouret en liège disponible dans trois dimensions aime jouer non seulement de sa dénomination, mais aussi de son façonnage avec sa texture naturelle : les contours d'un bouchon de liège ont servi d'inspiration lors de sa création. On pourrait quasiment percevoir le Corker comme un objet pop-art ; son format agrandi renvoie ainsi directement à l'objet pris de notre culture quotidienne. Le Corker provient du Pavillon d'architecture de la Serpentine Gallery de 2012 à Londres. La conception du pavillon d'été temporaire a été réalisée cette année-là dans le cadre d'un projet commun entre le bureau d'architecture Herzog & de Meuron et Ai Weiwei, artiste, designer et architecte chinois. Le tabouret fait partie intégrante du concept global. Le Corker est aussi intemporel dans sa fonction et sa conception que sont prometteuses les propriétés de ses matériaux : Le liège utilisé au Portugal pour la production provient d'une sylviculture locale et durable et est 100% recyclable. Il confère en même au meuble un toucher agréable et satiné.

Warm, grounding, stable and flexible in the ways it can be used: Corker is one of those universal talents that simply look good in any environment as an extra seat or side table. Corker is available in three sizes and plays with its nature not only in its name but also in its design: The silhouette of a wine bottle cork served as inspiration. The piece of furniture can almost be viewed as a pop art object due to its direct, simply enlarged reference to an object taken from everyday culture. Corker originated at the London Serpentine Gallery Pavilion 2012. The design of the temporary summer pavilion was a joint project by the architectural office Herzog & de Meuron and Chinese artist, designer and architect Ai Weiwei. The cork design object was part of the overall concept. The function and design of Corker are timeless, and its material quality is forward-looking: The cork used for the production of Corker in Portugal comes from local, sustainable forestry and is durable and one hundred percent recyclable. At the same time, this piece of furniture owes its inviting, velveteen haptics to the material.

Cálido, terrenal, estable y flexible a la vez: el corker es uno de esos talentos universales que dan una buena impresión en cualquier espacio del hogar. Tanto como asiento adicional o como mesa auxiliar. El taburete de corcho, disponible en tres tamaños, juega con su propia textura no solo con su nombre, sino también con su forma: su creación responde a la inspiración a partir del contorno de un corcho de botella. Casi que el corker puede considerarse un objeto del arte pop; se relaciona tan directamente con el objeto tomado de nuestra cultura cotidiana como una pura ampliación. El corker se originó en el pabellón de la Serpentine Gallery londinense en 2012. El pabellón de verano temporal fue diseñado ese año como proyecto conjunto del estudio de arquitectura Herzog & de Meuron y el artista, diseñador y arquitecto chino Ai Weiwei. El taburete fue parte del concepto global. Tan atemporal es el corker en cuanto a su funcionalidad y diseño como innovadora es la calidad de su material: el corcho utilizado para su producción en Portugal proviene de la silvicultura local sustentable, es duradero y completamente reciclable. Además, el mueble le debe su tacto atractivamente aterciopelado.

Corker

Herzog & de Meuron, 2022

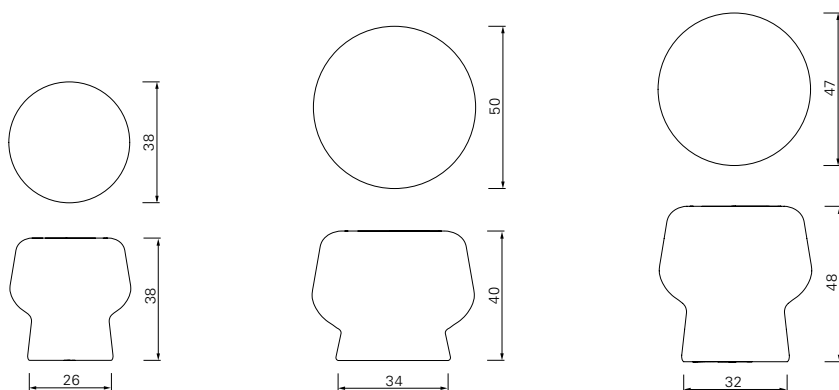

Corker No. 1

Corker No. 2

Corker No. 3

Hocker oder Beistelltisch. Dunkler Kork mit Imprägnierung, aus einem Block gefräst.

Stool or side table. Dark cork with impregnation, milled from one block.

Tabouret ou table d'appoint. Liège sombre avec imprégnation, fraisé dans un bloc.

Taburete o mesa auxiliar. Corcho oscuro impermeabilizado labrado en una pieza.



Corker No. 1



Corker No. 2



Corker No. 3



Corker No. 2, No. 3, No. 1