

DEDON

SCOORA

ASSEMBLY INSTRUCTION
MONTAGEANLEITUNG
INSTRUCCIONES DE MONTAJE
ISTRUZIONI DI MONTAGGIO
INSTRUCTIONS DE MONTAGE

DEDON

EN

**IMPORTANT: READ CAREFULLY AND
RETAIN FOR FUTURE REFERENCE.**

DE

**WICHTIG: LESEN SIE DIE ANLEITUNG
SORGFÄLTIG UND BEWAHREN SIE
DIESE FÜR ETWAIGE FRAGEN AUF.**

ES

**IMPORTANTE: LÉASE ATENTAMENTE
ESTAS INSTRUCCIONES Y CONSÉRVE-
LAS PARA FUTURAS REFERENCIAS.**

IT

**IMPORTANTE: LEGGERE
ATTENTAMENTE E CONSERVARE PER
EVENTUALI CONSULTAZIONI FUTURE.**

FR

**ATTENTION : LISEZ ATTENTIVEMENT
LES PRÉSENTES INSTRUCTIONS ET
GARDEZ-LES POUR UNE ÉVENTUELLE
UTILISATION ULTÉRIEURE.**

EN INTENDED USE

Congratulations on choosing SCOORA. This piece of DEDON furniture has been tested according to the highest quality standards and is fully suited for private and contract outdoor use. Please ensure that you use it according to its intended usage. Appropriate usage and regular care are important for the long-term maintenance of your furniture. Please refer to the DEDON booklet "Care Requirements".

DE VERWENDUNGSZWECK

Herzlichen Glückwunsch zum Erwerb von SCOORA. Bitte achten Sie darauf, dass das DEDON Möbelstück nur seinem Zweck gemäß verwendet wird. Das Möbel wurde nach den höchsten Qualitätsstandards getestet und eignet sich für den privaten als auch gewerblichen Einsatz im Außenbereich. Die sachgerechte Nutzung und regelmäßige Pflege ist sehr wichtig für eine dauerhafte Funktionsfähigkeit. Bitte beachten Sie hierzu die DEDON-Broschüre „Care Requirements“.

ES USO PREVISTO

Le felicitamos por la adquisición de SCOORA. Este mueble DEDON se ha probado según los máximos estándares de calidad y es apto para su uso en exteriores, tanto a nivel privado como comercial. Procure utilizarlo de acuerdo a su uso previsto. Es fundamental hacer un uso apropiado y mantenerlo con regularidad para que su vida útil y funcionamiento sean duraderos. Para más información, consulte el folleto de DEDON «Care Requirements».

IT SCOPO DI IMPIEGO

Congratulazioni per aver scelto SCOORA. Questo articolo DEDON è stato sottoposto ai test previsti dai più rigorosi standard di qualità ed è perfettamente indicato per l'uso esterno sia privato che commerciale. Assicurarsi che venga utilizzato solo per lo scopo a cui è destinato. L'uso appropriato e la manutenzione regolare sono importanti per la lunga durata del prodotto. Consultare a questo proposito il DEDON opuscolo "Care Requirements".

FR L'UTILISATION PRÉVUES

Nous vous félicitons d'avoir porté votre choix sur SCOORA! Ce meuble DEDON a été testé selon les normes de qualité les plus exigeantes. Il est entièrement adapté à un usage extérieur, dans le cadre privé ou professionnel. Veuillez vous assurer que vous utilisez ce meuble conformément à l'usage pour lequel il a été prévu. Une utilisation appropriée et un entretien régulier garantiront à votre meuble un fonctionnement durable. Veuillez consulter le DEDON brochure « Care Requirements ».

EN GENERAL DISCLAIMER

DEDON waives any responsibility for the misuse or inadequate installation of any products sold or distributed through it or any affiliate. The user assumes responsibility for any injuries received due to use, misuse, mishandling or the improper installation of the product and waives DEDON of any responsibilities. DEDON will not be held liable for any damages resulting from the use of this product.

Safety Instruction

Installation by minors is not permitted. If the product is damaged or individual parts are missing or damaged, use is not permitted. Please use only the accessories and appropriate spare parts confirmed by the manufacturer. The installation site of the furniture must be stable, firm and level (e.g. solidly grown, paved or tiled floor). Please check at regular intervals that all screw connections are tight. Use cutters or knives with care by removing the packaging without damaging the furniture.

For the SCOORA lanterns use only block candles up to max. 24cm (9,5") height and max. diameter of 11 cm (4.33").

Do not leave children unattended when using SCOORA. The lantern and its components can get hot. Never use the candle without the plastic tube that protects it. Place it on a fireproof, heat-resistant material, a safe distance away from combustible materials. Never leave a lit candle unattended. Do not drop any objects, including matches, on the candle. Do not move or transport the lantern with the candle lit. Extinguish the lantern by snuffing out the flame.

Please note that the lantern could fall over and be damaged in strong winds. In such cases we recommend to keep the lantern in a place protected from the wind.

DE ALLGEMEINER HAFTUNGSAUSSCHLUSS

DEDON lehnt jegliche Verantwortung für den Missbrauch oder die unsachgemäße Installation von Produkten ab, die durch DEDON oder eine seiner Tochtergesellschaften verkauft oder vertrieben werden. Der Benutzer übernimmt die Verantwortung für jegliche Verletzungen, die er aufgrund von Gebrauch, Missbrauch, falscher Handhabung oder unsachgemäßer Installation des Produkts erleidet und entbindet DEDON von jeglicher Verantwortung.

DEDON haftet nicht für Schäden, die durch die Verwendung dieses Produkts entstehen. DEDON übernimmt keinerlei Haftung für die Zweckentfremdung oder den unsachgemäßen Aufbau für von DEDON selbst oder von Tochterunternehmen verkaufte

Produkte. Jegliche Verantwortung für Verletzungen, die durch die Nutzung, Zweckentfremdung, falsche Handhabung oder den unsachgemäßen Aufbau des Produktes entstanden sind, liegt beim Nutzer selbst. DEDON übernimmt hierfür keinerlei Verantwortung. DEDON kann ebenso nicht für Schäden, die aus der Nutzung dieses Produktes entstehen, haftbar gemacht werden.

Sicherheitshinweis

Eine Montage durch Minderjährige ist unzulässig. Falls das Produkt beschädigt ist oder Einzelteile fehlen oder beschädigt sind, ist die Verwendung nicht gestattet. Bitte verwenden Sie nur das vom Hersteller bestätigte Zubehör und entsprechende Ersatzteile.

Der Aufstellort des Möbels muss stabil, fest und eben sein (z. B. fest gewachsener, gepflasterter oder gefliester Boden). Bitte prüfen Sie in regelmäßigen Abständen sämtliche Schraubverbindungen auf festen Sitz. Nutzen Sie Cutter oder Messer mit Umsicht beim Entfernen des Verpackungsmaterials, so dass das Möbel nicht beschädigt wird.

Für die SCOORA Laternen nur Blockkerzen bis max. 24 cm (9,45") Höhe und max. Durchmesser von 11 cm (4,33") benutzen.

Lassen Sie Kinder bei der Benutzung von SCOORA nicht unbeaufsichtigt. Die Laterne und deren Komponenten können heiß werden. Benutzen Sie die Laterne nicht ohne den Kunststoffzylinder. Auf sicheren Abstand zu brennbarem Material achten. Brennende Kerzen nie unbeaufsichtigt lassen. Darauf achten, dass kein Streichholz o. Ä. in die Kerze fällt. Bewegen oder transportieren Sie die Laterne nicht mit angezündeter Kerze. Kerzenlöscher verwenden.

Bitte beachten Sie, dass die Laterne bei starkem Wind umkippen und Schaden nehmen könnte. Wir empfehlen die Laternen in solchen Fällen an einem windgeschützten Ort zu verwahren.

ES DESCARGO DE RESPONSABILIDAD GENERAL

DEDON no asume ninguna responsabilidad por el mal uso o la instalación inadecuada de cualquier producto vendido o distribuido a través de la empresa o de cualquier afiliado. El usuario asume la responsabilidad de cualquier lesión debido al uso, mal uso, manejo incorrecto o instalación no adecuada del producto y renuncia a cualquier responsabilidad de DEDON. DEDON no será responsable de ningún daño resultante del uso de este producto.

Aviso de seguridad

No se permite la instalación por parte de menores. Si el producto está dañado o falta

alguna pieza o es defectuosa, no se permite su uso. Utilice solo los accesorios y las piezas de recambio adecuadas y confirmadas por el fabricante. El mueble se debería instalar en una superficie estable, segura y nivelada (p. ej.: un suelo nivelado, pavimentado o con baldosas). Revise periódicamente que todos los tornillos estén bien fijados. Retire el embalaje: Utilice un cutter o un cuchillo con cuidado para no dañar el mueble.

Para las linternas SCOORA utilice sólo velas de bloque de hasta máx. 24 cm (9,5") de altura y diámetro máximo de 11 cm (4,33"). No deje a los niños solos cuando utilice SCOORA. La linterna y sus componentes pueden calentarse. No utilice nunca la vela sin el tubo de plástico que la protege. Coloque sobre un material ignífugo y resistente al calor, a una distancia segura de materiales combustibles.

Nunca deje una vela encendida sin vigilancia. No deje caer ningún objeto, incluidas las fósforos sobre la vela. No mueva ni transporte la linterna con la vela encendida. Apague la llama. Tenga en cuenta que la linterna podría caerse y dañarse con vientos fuertes. En tales casos, recomendamos mantener las linternas en un lugar protegido del viento.

IT LIBERATORIA GENERALE

DEDON declina ogni responsabilità per l'uso improprio o l'installazione inadeguata di qualsiasi prodotto venduto o distribuito attraverso di essa o qualsiasi affiliata. L'utente si assume la responsabilità di eventuali lesioni subite a causa dell'uso, dell'uso improprio, dell'errata manipolazione o dell'installazione impropria del prodotto e rinuncia a qualsiasi responsabilità da parte di DEDON. DEDON non sarà ritenuta responsabile per qualsiasi danno derivante dall'uso di questo prodotto.

Avviso di sicurezza

L'installazione da parte di minori non è consentita. Se il prodotto è danneggiato o singole parti mancano o sono danneggiate, l'uso non è consentito. Utilizzare solo gli accessori e i pezzi di ricambio appropriati confermati dal produttore. Installare il mobile in un luogo stabile, solido e livellato (ad es. terreno solido, pavimentato o piastrellato). Si prega di verificare a intervalli regolari che tutti i raccordi a vite siano ben saldi nella loro sede. Rimuovere il materiale d'imballaggio: Usare con cura taglierini o coltelli per non danneggiare il mobile.

Per le lanterne SCOORA, utilizzare solo candele con un'altezza massima di 24 cm (9,45") e un diametro massimo di 11 cm (4,33"). Non lasciare i bambini incustoditi vicino a una lanterna SCOORA accesa con una candela. Non utilizzare la lanterna senza cilindro in plastica. Fare attenzione alla distanza di sicurezza dal materiale infiammabile. Non lasciare mai incustodite le candele accese. Assicurarsi che nessun fiammifero o simile cada nella candela. Non spostare o trasportare la lanterna con la candela accesa o subito

dopo l'uso, poiché la lanterna e i suoi componenti potrebbero essere molto caldi. Usare uno spegnicandela.

Fare attenzione che la lanterna potrebbe cadere e danneggiarsi in caso di forte vento. In questi casi, si consiglia di riporre le lanterne in un luogo protetto dal vento.

FR CLAUSE DE NON-RESPONSABILITÉ

DEDON décline toute responsabilité en cas d'utilisation non conforme ou d'installation inappropriée de tout produit vendu ou distribué par la société ou un partenaire. L'utilisateur assume la responsabilité en cas de blessure due à l'utilisation, l'utilisation non conforme, une mauvaise manipulation ou l'installation incorrecte du produit et exonère DEDON de toute responsabilité. DEDON ne saurait être tenu responsable de dégâts liés à l'utilisation de ce produit.

Consigne de sécurité

L'installation par des mineurs n'est pas autorisée. Si le produit est endommagé, si des pièces manquent ou sont endommagées, l'utilisation est interdite. Utilisez exclusivement les accessoires et pièces de rechange agréés par le fabricant. Le meuble doit être installé à un emplacement stable, robuste et plat (par exemple sur un sol carrelé, pavé ou naturel). Veuillez contrôler régulièrement tous les raccords vissés. Retirez l'emballage : Utilisez les cutters ou les lames avec une grande précaution afin de ne pas endommager le meuble.

Utiliser uniquement des bougies piliers d'une hauteur maximale de 24 cm (9,45") et d'un diamètre maximal de 11 cm (4,33") pour les lanternes SCOORA. Ne laissez pas les enfants sans surveillance à proximité d'une SCOORA éclairée à la bougie. N'utilisez pas la lanterne sans le cylindre en plastique. Veillez à respecter une distance de sécurité avec les matériaux inflammables. Ne jamais laisser des bougies allumées sans surveillance. Veillez à ne pas faire tomber d'allumette ou autre dans la bougie. Ne déplacez pas ou ne transportez pas la lanterne avec une bougie allumée ou juste après l'avoir utilisée, car la lanterne et ses composants peuvent devenir très chauds. Utilisez un éteignoir à bougie.

Veillez noter que la lanterne risque de se renverser et d'être endommagée en cas de vent fort. Dans ce cas, nous recommandons de ranger les lanternes dans un endroit à l'abri du vent.

EN ASSEMBLY INSTRUCTION

Lantern S W 54,5 cm / D 40 cm / H 93,5 cm / 21,45" x 15,74" x 36,81"
Lantern L W 67,5 cm / D 50 cm / H 115,5 cm / 26,57" x 19,68" x 45,47"

DE MONTAGEANLEITUNG

Lanterne S B 54,5 cm / T 40 cm / H 93,5 cm / 21,45" x 15,74" x 36,81"
Lanterne L B 67,5 cm / T 50 cm / H 115,5 cm / 26,57" x 19,68" x 45,47"

ES INSTRUCCIONES DE MONTAJE

Lantern S W 54,5 cm / D 40 cm / H 93,5 cm / 21,45" x 15,74" x 36,81"
Lantern L W 67,5 cm / D 50 cm / H 115,5 cm / 26,57" x 19,68" x 45,47"

IT ISTRUZIONI DI MONTAGGIO

Lantern S W 54,5 cm / D 40 cm / H 93,5 cm / 21,45" x 15,74" x 36,81"
Lantern L W 67,5 cm / D 50 cm / H 115,5 cm / 26,57" x 19,68" x 45,47"

FR INSTRUCTIONS DE MONTAGE

Lantern S W 54,5 cm / D 40 cm / H 93,5 cm / 21,45" x 15,74" x 36,81"
Lantern L W 67,5 cm / D 50 cm / H 115,5 cm / 26,57" x 19,68" x 45,47"

OPTION 1: DEDON OMBII

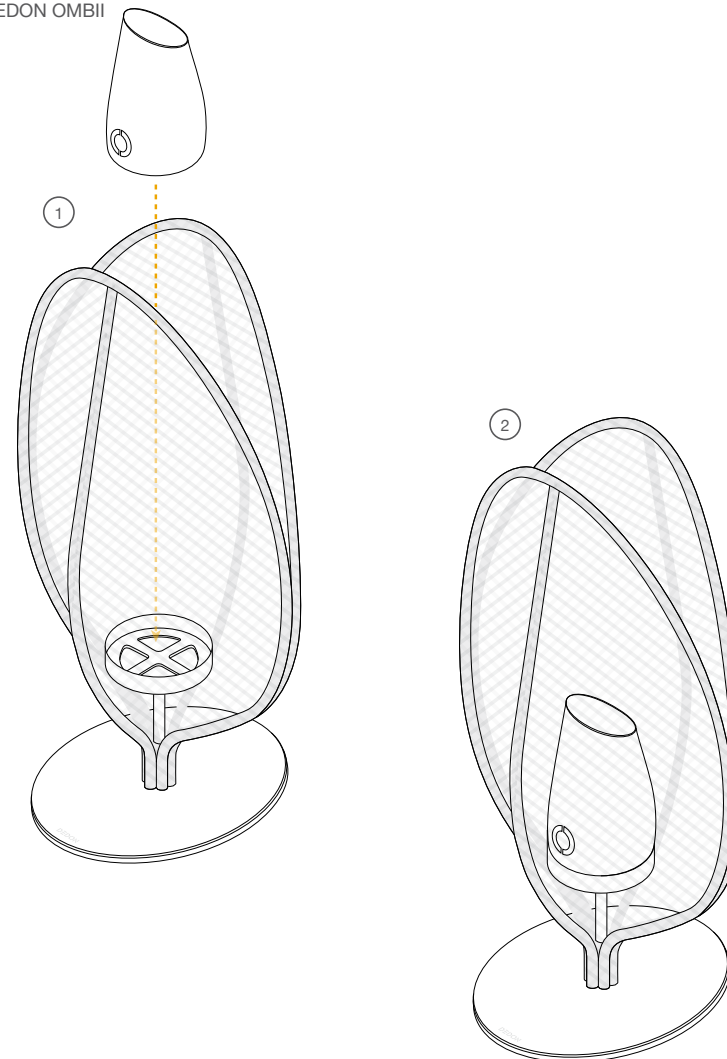

EN For the use of OMBII, see separate assembly instructions.
DE Für die Benutzung von OMBII siehe gesonderte Montageanleitung
ES Para la utilización del OMBII, véanse las instrucciones de montaje separadas.
IT Per l'utilizzo dell'OMBII, consultare le istruzioni di installazione separate.
FR Pour l'usage de l'OMBII, voir manuel de montage séparé.

EN MATERIAL SUPPLIED

DE MITGELIEFERTES MATERIAL

ES MATERIAL SUMINISTRADO

IT MATERIALE FORNITO

FR MATÉRIEL FOURNI

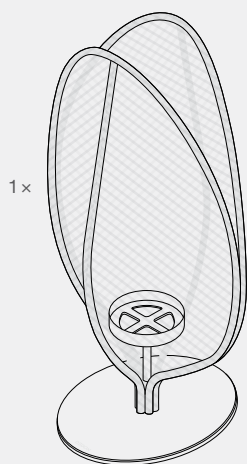

OPTION 1: DEDON OMBII



OPTION 2: CANDLE

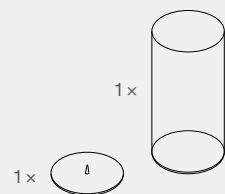

OPTION 2: CANDLE

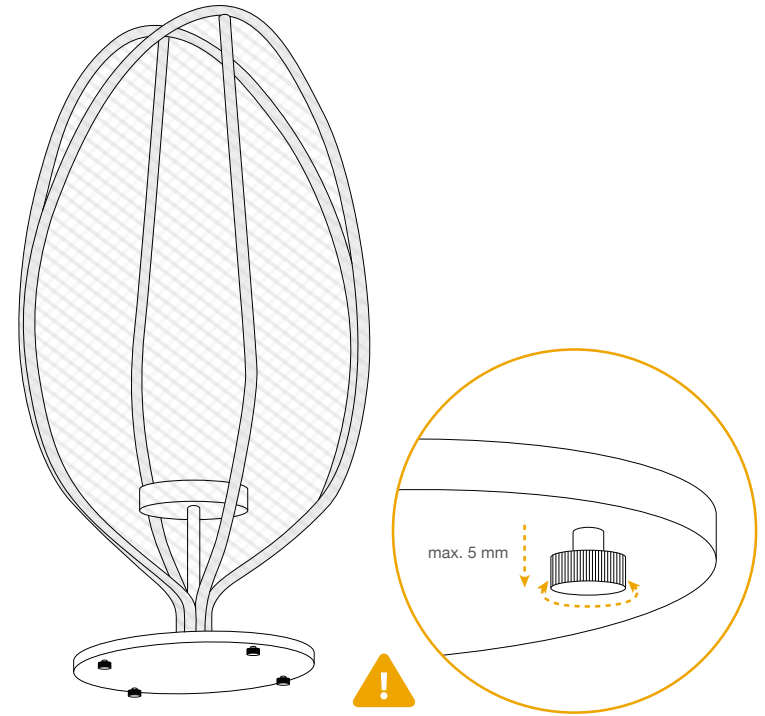
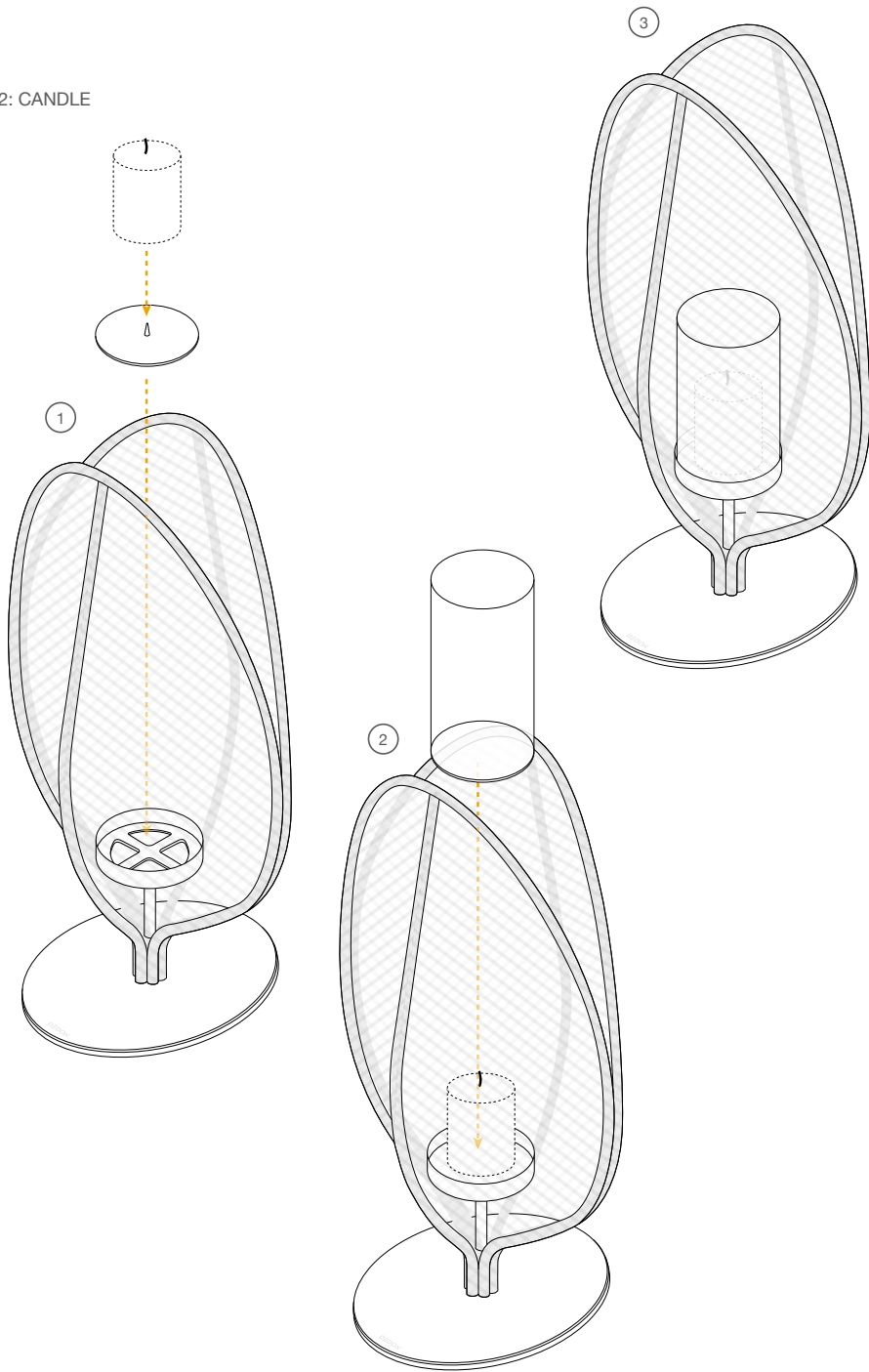





Art. No. 10115599

07.23



Assembly instruction
available as softcopy

DEDON GmbH

Zeppelinstrasse 22
21337 Lüneburg / Germany
Tel. +49 41 31 / 22 44 70
Fax +49 41 31 / 22 44 7 630
info@dedon.de
dedon.de

DEDON Inc.

657-C Brigham Road
Greensboro, NC 27409
877-693-3366
office@dedon.us
dedon.us